

ГОРОДСКОЕ КАДАСТРОВое БЮРО

ИНН/КПП 7703775290/772701001
117418, г. Москва, ул. Гарибальди, д.29, корп.4
Тел.: (499) 34-793-34,
www.moskvakadastr.ru

ТЕХНИЧЕСКИЙ ПАСПОРТ

на _____ Помещение _____
(вид объекта учета)
_____ квартира _____
(наименование объекта учета)

Адрес (местоположение) объекта учета:

Субъект Российской Федерации	город Москва
Район	Западный административный округ
Муниципальное образование	тип Внутригородская территория города федерального значения наименование Муниципальное образование Очаково-Матвеевское
Населенный пункт	тип Город наименование Москва
Улица (проспект, переулок и т.д.)	тип _____ наименование _____
Номер дома	
Номер корпуса	
Номер строения	
Литера	
Номер помещения (квартиры)	
Иное описание местоположения	

Кадастровый номер _____

Техническое описание составлено

« 14 » апреля 20 18 года

Кадастровый инженер

Шутов В.С.
(Фамилия И.О.)

(подпись)

М.П.

1. Описание здания

1	Инвентарный номер здания	-
2	Кадастровый (условный) номер здания	
3	Литера здания	-
4	Этажность/подземная этажность	26/1
5	Год строительства (ввода в эксплуатацию)	2016
6	Год реконструкции/капитального ремонта	
7	Примечание	

2. Описание жилого помещения

1	Назначение	жилая
2	Фактическое использование	по назначению
3	Тип этажа	надземный
4	Номер этажа	22
5	Номер помещения	367
6	Общая площадь/основная площадь (кв.м.)	58.3 / 30.5
7	Физический износ (%)	-
8	Примечание	

2.1. Ранее присвоенные (справочно):

Инвентарный номер	
Реестровый номер	
Кадастровый (условный) номер	

3. СОСТАВ ОБЪЕКТА

№ на плане (литера)	Наименование объекта	Год постройки	Параметр		Площадь застройки, кв. м.	Инвентаризационная стоимость: - для юридических лиц - в ценах 1969г.; - для физических лиц - на дату обследования (руб.).
			единица измерения	Количество		
1	2	3	4	5	6	7
	квартира	2016	кв.м	58.3		

3.1. БЛАГОУСТРОЙСТВО (кв.м.)

Водопровод	Канализация	Отопление					Централизованное горячее	Газоснабжение		Электроснабжение	Лифты, шт		Телефон
		от ГРЭС	от групповой квартирной котельной	от собственной котельной	от АГВ	Центральное		Централизованное	ЖИДКОМ ГАЗОМ		Пассажирские	Грузовые	
1	2	3	4	5	6	7	8	9	10	11	12	13	14
58.3	58.3					58.3	58.3			58.3	есть	есть	есть

3.2 СВЕДЕНИЯ О ПРАВОБЛАДАТЕЛЯХ ОБЪЕКТА

№ п/п	Дата записи	Субъект права: - для физических лиц - фамилия, имя, отчество, паспортные данные; - для юридических лиц - полное или сокращенное наименование в соответствии с Уставом, ИНН/КПП, ОГРН, юридический адрес	Вид права, правоустанавливающие, правоудостоверяющие документы, реквизиты документа	Доля (часть, литера)
1	2	3	4	5
1	14.04.2018		Общая долевая собственность № от , Договор купли-продажи квартиры № от , Выписка из единого государственного реестра прав на недвижимое имущество и сделок с ним, удостоверяющая проведенную государственную регистрацию прав от 01.12.2016 г.	1/2
2	14.04.2018		Общая долевая собственность № от , Договор купли-продажи квартиры № от , Выписка из единого государственного реестра прав на недвижимое имущество и сделок с ним, удостоверяющая проведенную государственную регистрацию прав от 01.12.2016 г.	1/2

4. ЭКСПЛИКАЦИЯ НА ОБЪЕКТ

4.1. ИСЧИСЛЕНИЕ ПЛОЩАДЕЙ И ОБЪЕМОВ ПОМЕЩЕНИЯ

№ на плане (литера)	Наименование объекта (части)	Формула для подсчета площадей по наружному обмеру	Площадь, кв.м.		Высота, м.	Объем м, куб.м.
			в расчете объема	застройки		
1	2	3	4	5	6	7
	квартира		58.3		2.75	160

https://moskvakad.ru

4.2. Техническое описание конструктивных элементов части здания, помещения, определение физического износа (заполняется для жилых помещений)

Литера _____ Год постройки 2016 Число этажей 26/1

Группа капитальности I Вид внутренней отделки простая

№№ п.п.	Наименование конструктивного элемента	Описание конструктивных элементов (материал, конструкция, отделка и прочее)	Техническое состояние (осадки, трещины, гниль и т.п.)	Удельный вес по таблице	Ценностный коэффициент	Удельный вес констр. элем. после прим. цен. коэф.	Износ в %	% износа к стро-ебим (гр.7хгр.8)/гр.9	Текущий износ в %	
									элемента	к строению
1	2	3	4	5	6	7	8	9	10	11
1	Фундамент	ж/б		4	1	4				
2	Стены и перегородки	ж/б		15	1	15				
3	Перекрытия									
	Перекрытия	ж/б								
	Перекрытия междуэтажные	ж/б		22		22				
	Перекрытие надподвальное	ж/б								
4	Крыша	рулонная		8	1	8				
5	Полы	бетонная стяжка		9	1	9				
6	Проемы									
	Проемы оконные	ПВХ		11	1	11				
7	Отделочные работы	штукатурка		6	1	6				
8	Внутренние санитарно-технические и электротехнические устройства	водопровод, канализация, отопление, телефон, электроосвещение, вентиляция		22	1	22				
9	Прочие	лоджия		3	1	3				
Итого:				100		100		0		

износа, приведенный к 100 по формуле: $\frac{\% \text{износа}(\text{гр.9}) \times 100}{\text{удельный вес}(\text{гр.7})} =$

<http://moskvskad.ru>

6. ЭКСПЛИКАЦИЯ К ПЛАНУ ПОМЕЩЕНИЯ

Литера по плану	Номер помещения	Этаж	Номер комнаты	Назначение помещений	Формула подсчета помещения	Площадь (кв.м.)			Площадь лоджий, балконов, веранд и террас,	Высота (м.)	Возведено, реконструировано, переоборудовано, перепланировано (без)	Примечание
						Общая площадь	Жилая	Вспомогательная				
1	2	3	4	5	6	7	8	9	10	11	12	13
	367	22	1	Жилая комната		18,1	18,1			2,75		
			2	Жилая комната		12,4	12,4			2,75		
			3	Кухня		10,9		10,9		2,75		
			4	Санузел		3,0		3,0		2,75		
			5	Уборная		1,4		1,4		2,75		
			6	Кладовая		2,2		2,2		2,75		
			7	Коридор		8,9		8,9		2,75		
			8	Коридор		1,4		1,4		2,75		
			9	Лоджия					1,6	2,75		
			10	Лоджия					5,2	2,75		
Всего по помещению						58,3	30,5	27,8	6,8			

7. ОТМЕТКИ ОБ ОБСЛЕДОВАНИИ

Дата обследования	Дата составления	Выполнил		Проверил	
		ФИО	Подпись	ФИО	Подпись
11.12.2015	14.04.2018	Шутов В.С.		Шутов В.С.	

<http://mosstroy.com>

ПЛАН ПОМЕЩЕНИЯ,

расположенного по адресу: г. Москва,

22 этаж

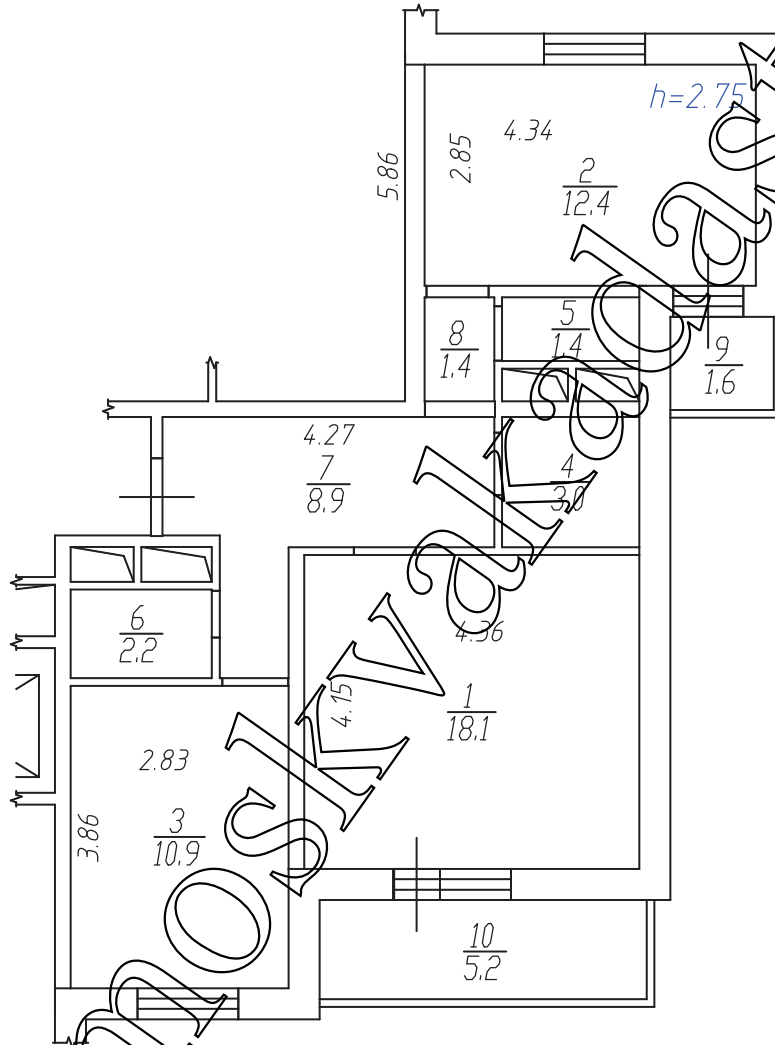

План помещения по состоянию на 11.12.2015г.



Общество с ограниченной ответственностью
"Городское кадастровое бюро"

М 1:100

Исполнил

Шутов В.С.

14.04.2018