



ГОРОДСКОЕ КАДАСТРОВое БЮРО

ИНН/КПП 7703775290/772701001

117418, г. Москва, ул. Гарибальди, д.29, корп.4

Тел.: (499) 34-793-34,

www.moskvakadastr.ru

ТЕХНИЧЕСКОЕ ОПИСАНИЕ

на _____ Помещение _____
(вид объекта учета)
_____ квартира _____
(наименование объекта учета)

Адрес (местоположение) объекта учета:

Субъект Российской Федерации	Московская область
Район	Наро-Фоминский район
Муниципальное образование	тип _____ наименование _____
Населенный пункт	тип _____ город _____ наименование _____ Апрелевка
Улица (проспект, переулок и т.д.)	тип _____ наименование _____
Номер дома	
Номер корпуса	
Номер строения	
Литера	
Номер помещения (квартиры)	
Иное описание местоположения	

Техническое описание составлено по состоянию на « 18 » декабря 20 17 года

Кадастровый инженер



(подпись)

Шутов В.С.
(Фамилия И.О.)

1. Описание здания

1	Инвентарный номер здания	-
2	Кадастровый (условный) номер здания	-
3	Литера здания	А
4	Этажность/подземная этажность	14/1
5	Год строительства (ввода в эксплуатацию)	2009
6	Год реконструкции/капитального ремонта	
7	Примечание	

2. Описание нежилого помещения

1	Назначение	жилая
2	Фактическое использование	по назначению
3	Тип этажа	надземный
4	Номер этажа	10
5	Номер помещения	69
6	Общая площадь/основная площадь (кв.м.)	48.3 / 21.0
7	Физический износ (%)	-
8	Примечание	

2.1. Ранее присвоенные (справочно):

Инвентарный номер	
Реестровый номер	
Кадастровый (условный) номер	

4.2. Техническое описание конструктивных элементов части здания, помещения, определение физического износа (заполняется для жилых помещений)

Литера А Год постройки 2009 Число этажей 14/1

Группа капитальности I Вид внутренней отделки простая

№№ п.п.	Наименование конструктивного элемента	Описание конструктивных элементов (материал, конструкция, отделка и прочее)	Техническое состояние (осадки, трещины, гниль и т.п.)	Удельный вес по таблице	Ценностный коэффициент	Удельный вес констр. элем. после прим. цен. коэф.	Износ в %	% износа к строению (гр.7хгр.8)/100	Текущие изменения	
									износ в % элемента	к строению
1	2	3	4	5	6	7	8	9	10	11
1	Фундамент	ж/б		4	1	4				
2	Стены и перегородки	кирпич, гипсокартон		15	1	15				
3	Перекрытия									
	Перекрытия	ж/б								
	Перекрытия междуэтажные	ж/б		22	1	22				
	Перекрытие надподвальное	ж/б								
4	Крыша	рулонная		8	1	8				
5	Полы	ламинат, плитка		9	1	9				
6	Проемы									
	Проемы оконные	ПВХ		11	1	11				
7	Отделочные работы	окраска, обои		6	1	6				
8	Внутренние санитарно-технические и электротехнические устройства	водопровод, канализация, отопление, телефон, электроосвещение, вентиляция		22	1	22				
9	Прочие	балкон		3	1	3				
Итого:				100		100		0		

% износа, приведенный к 100 по формуле: $\frac{\% \text{ износа (гр.9)} \times 100}{\text{удельный вес (гр.7)}} =$

<http://moskvskv.ru>

ПЛАН ПОМЕЩЕНИЯ,

расположенного по адресу: Московская область, Наро-Фоминский район, город Апрелевка,

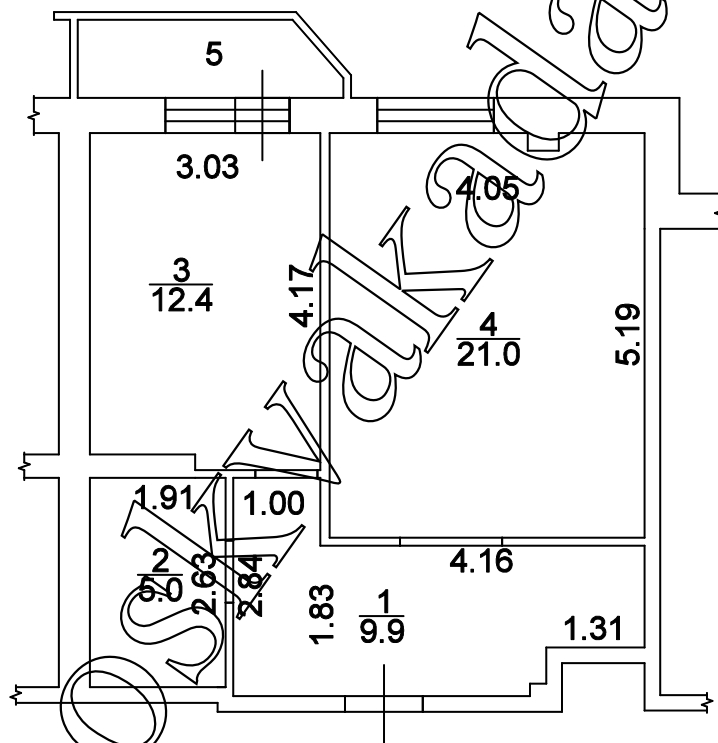

Общество с ограниченной ответственностью
"Городское кадастровое бюро"

Исполнил

Шутов В.С.

М 1:100

18.12.2017

6. ЭКСПЛИКАЦИЯ К ПЛАНУ ПОМЕЩЕНИЯ

Литера по плану	Номер помещения	Этаж	Номер комнаты	Назначение помещений	Формула подсчета помещения	Площадь (кв.м.)			Площадь лоджий, балконов, веранд и террас,	Высота (м.)	Примечание	
						Общая площадь	Жилая	Вспомогательная				
1	2	3	4	5	6	7	8	9	10	11	12	13
A	69	10	1	Прихожая		9,9		9,9		2,80		
			2	Санузел		5,0		5,0		2,80		
			3	Кухня		12,4		12,4		2,80		
			4	Жилая		21,0	21,0			2,80		
			5	Балкон				0,9		2,80		
Всего по помещению						48,3	21,0	27,3	0,9			

7. ОТМЕТКИ ОБ ОБСЛЕДОВАНИИ

Дата обследования	Дата составления	Выполнил		Проверил	
		ФИО	Подпись	ФИО	Подпись
	18.12.2017	Шутов В.С.		Шутов В.С.	

http://moskva.ru